

(質問)

ガス（都市ガス）が出ないときには、どのようにすればよいですか？

(回答)

1. マイコンメーターの復帰操作をお願いします。
2. マイコンメータの復帰は、下図「復帰の手順」をご覧ください。
3. 復帰操作をしてもガスが出ない場合は、下記の問い合わせ先にご連絡ください。

復帰の手順

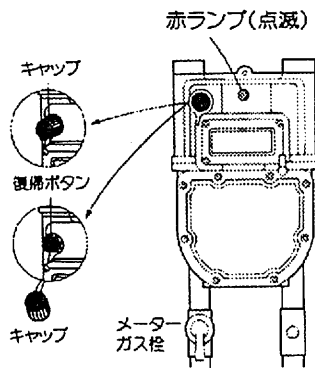

- 1 器具栓を閉じるか、運転スイッチを切り、すべてのガス機器を止める。屋外の機器も忘れずに。使っていないガス栓は閉まっていることを確認。メーターガス栓は閉めない。
- 2 復帰ボタンのキャップを外す。
- 3 復帰ボタンを奥までしっかり押して、すぐ手を離す。
(ボタンは元に戻り、赤ランプは再び点滅。)
(キャップを元に戻す。)
- 4 約3分待つ。(ガスの使用を3分間お待ちください。この間にガスもれがないか確認しています。) 3分経過後に、再度ガスメーターをご確認頂き、赤ランプの点滅が消えていれば、ガスが使えます。

ガスが止まって赤ランプが点滅していたら、復帰の手順に従って、操作してください。

ガスもれなどの異常がない場合は、復帰してガスが使えるようになります。

(*電池切れや、マイコンホー契約の選別シャ断を受けられた場合等で、点滅していないこともあります。)

*3分経過後も、ガスが止まったままで赤ランプが点滅している場合は、ガス機器の止め忘れやガスもれが考えられますので、もう一度ガス栓の閉め忘れやガス機器の止め忘れがないか確認してください。

(問い合わせ先)

連絡先	東京ガス(株)甲府支社	吉田ガス(株)
電話	055-253-1341	0555-22-2161
FAX	055-253-1350	0555-24-0948